

Nomor SOP	003/SOP/VI/2022		DINAS PEMBERDAYAAN PEREMPUAN PERLINDUNGAN ANAK DAN PENGENDALIAN PENDUDUK DAN KELUARGA BERENCANA KOTA YOGYAKARTA
Tgl Pembuatan	16 Juni 2022		
Tgl Revisi			
Tgl Pengesahan			
Disahkan Oleh	Ka. DP3AP2KB Kota Yogyakarta		
Nama SOP	SOP Penghapusan Barang Inventaris		

Dasar Hukum:

- a. Peraturan Menteri Dalam Negeri No. 17 Tahun 2007 tentang : Pedoman Teknis Pengelolaan Barang Milik Daerah;
- b. Peraturan Pemerintah No.38 tahun 2008 tentang Pengelolaan Barang Milik Negara/Daerah;
- c. Peraturan Walikota Yogyakarta No. 122 Tahun 2016 tentang Pedoman Pengelolaan Barang Persediaan di Lingkungan Pemerintah Kota Yogyakarta.

Keterkaitan:

SOP Mutasi Barang

Peringatan:

1. Ketidaktelitian dalam penyusunan usulan Penghapusan Barang Inventaris menyebabkan ketidak sesuaian antara usulan dengan kondisi yang ada.

Kualifikasi Pelaksana :

1. SMA/SMK
2. Diklat SIMBADA
3. Diklat Pengurusan Barang Daerah

Peralatan/Perlengkapan:

1. Komputer/Laptop
2. ATK

Pencatatan dan Pendataan:

No.	Kegiatan	Pelaksana				Mutu Baku			
		Ka. Dinas	Sekretaris Dinas	Ka. Subbag Umum	Pengurus Barang	Persyaratan/ Kelengkapan	Waktu	Output	Keterangan
1.	Membuat daftar Barang Inventaris yang akan dihapus sesuai format dari BPKAD					Format isian dari BPKAD	30 menit	- Daftar RKBMD	
2.	Mencermati dan mengoreksi Daftar usulan penghapusan barang inventaris					Daftar usulan penghapusan barang	60 menit	Koreksian draf usulan penghapusan barang inventaris	
3.	Mencermati dan mengoreksi Daftar usulan penghapusan barang inventaris					Daftar usulan penghapusan barang	60 menit	Daftar penghapusan barang inventaris tersampaikan ke Ka. Dinas	
4.	Menandatangani daftar penghapusan Barang					Daftar usulan penghapusan barang	30 menit	Daftar penghapusan barang inventaris sudah ditandatangani oleh Ka. Dinas	
5.	Menerima Daftar penghapusan Barang Yang Sudah ditandatangani Kadin					Daftar usulan penghapusan barang	5 menit	Daftar penghapusan barang tersampaikan ke BPKAD	
6.	Mengirim daftar penghapusan barang yang ditandatangani Ka. Dinas ke BPKAD					Daftar usulan penghapusan barang	5 menit	Daftar penghapusan barang tersampaikan ke BPKAD	

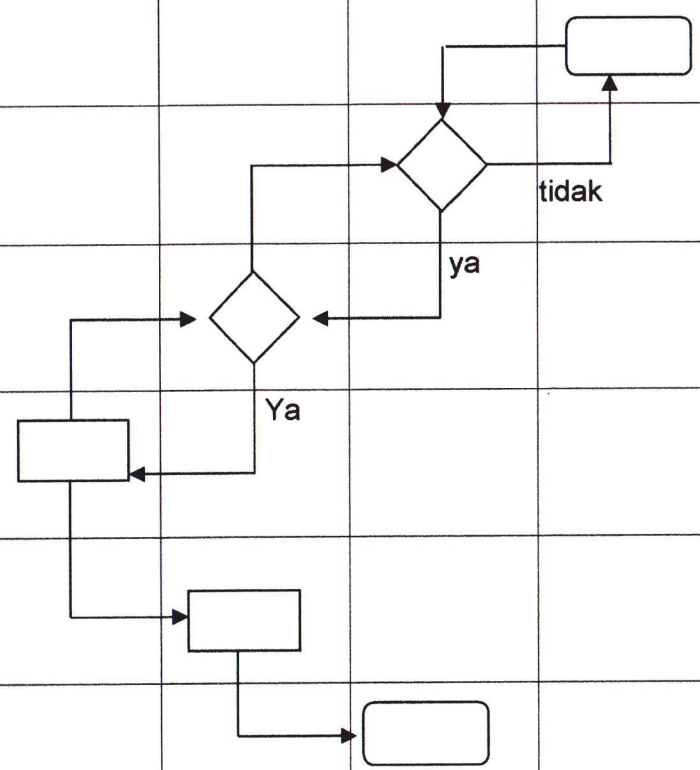



 KEPALA,

 Ir. Edy Muhammad
 NIP. 196309161992031006